

### 技術資料 Technical data

型號	4E1	4E2	4E2C.P.R
配管口徑代號	6A		
配管口徑尺寸	Rc1/8		
方口數	5口		
位置數	2位置	3位置	
使用流體	空氣		
使用壓力範圍	0.15~0.7 MPa	0.2~0.7 MPa	
耐壓力	1 MPa		
有效斷面積	直配管型	11 mm <sup>2</sup>	9.5 / 14.6 / 9.5 mm <sup>2</sup>
	連座型	10 mm <sup>2</sup>	7.5 / 13 / 8 mm <sup>2</sup>
應答時間	19 ms	20 ms	
周圍溫度	+5~+50°C		
定格電壓	AC110V, AC220V(50/60)Hz, DC6/12/24V		
電力消耗	AC=1.6/2.5VA, DC6/12V=1.2W, DC24V=0.55W		
電壓容許範圍	±10%		
絕緣等級	B 級		
重量	68g	87g	96g

※ 全系列均為附燈型

### 訂購代號 How to code

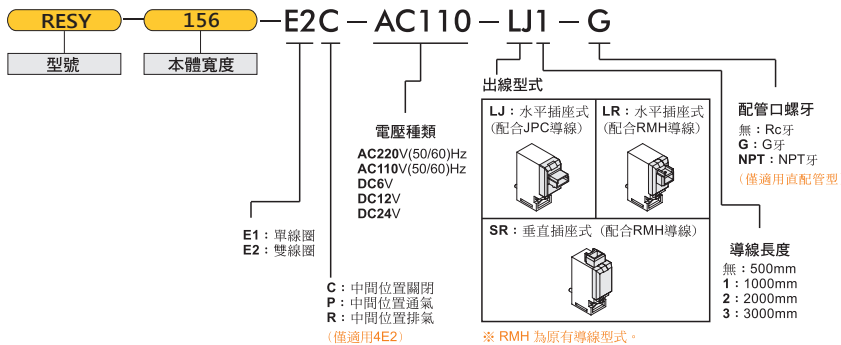

### 電磁閥支架代號

RESY - 156 - 1A

安裝配件  
1A: 支架  
2A: 腳架

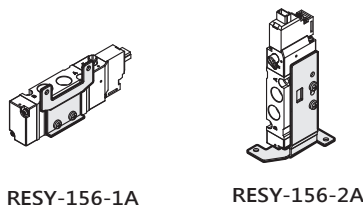

### 流量特性圖

RESY-156-4E1/4E2

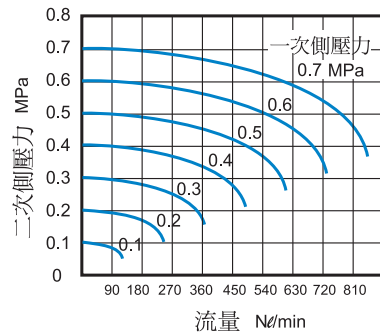

### 電磁閥連座代號

RESY - 156 - 5B2 - G

型號

連座  
5B: 直配管型用

連座數  
1, 2, 3...

配管口螺牙  
無: Rc牙  
G: G牙  
NPT: NPT牙

### 電磁閥導線代號

REDY - 100 - WA2J2

型號

電壓種類

A2: AC220V(50/60)Hz  
A1: AC110V(50/60)Hz  
D: DC24V/12V/6V

插座型式

J: JPC型式

R: RMH型式

導線長度

無: 500mm  
1: 1000mm  
2: 2000mm  
3: 3000mm

### 電磁閥蓋板代號

RESY - 156 - 5P

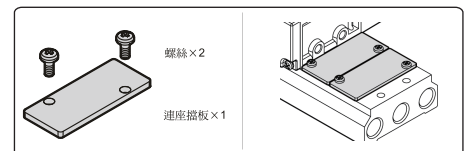

# 外觀尺寸圖 Dimensions

## ● RESY-156-4E1

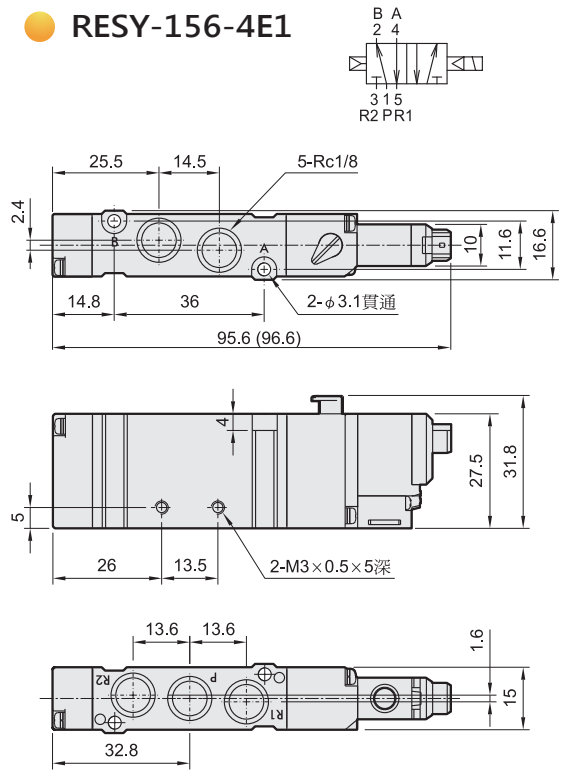

## ● RESY-156-4E2

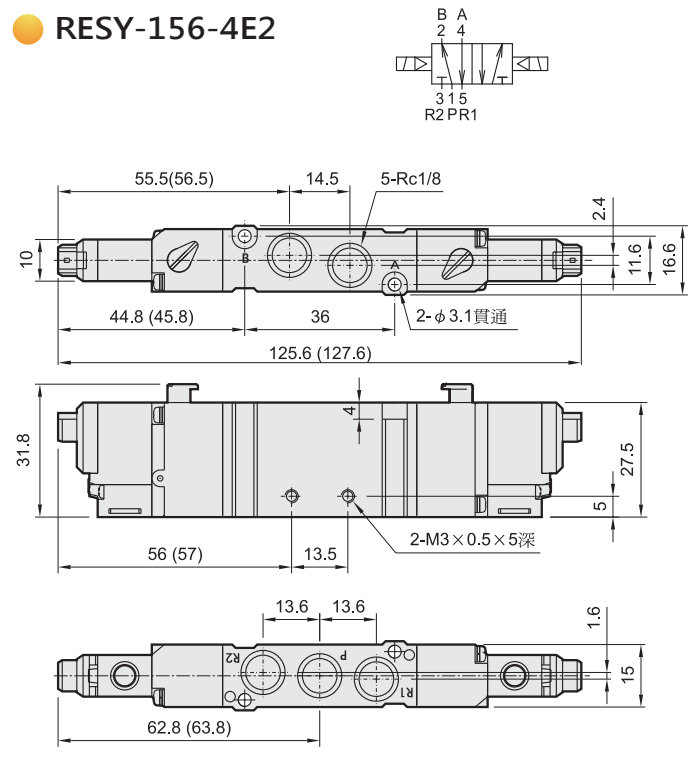

## ● RESY-156-4E2C.P.R

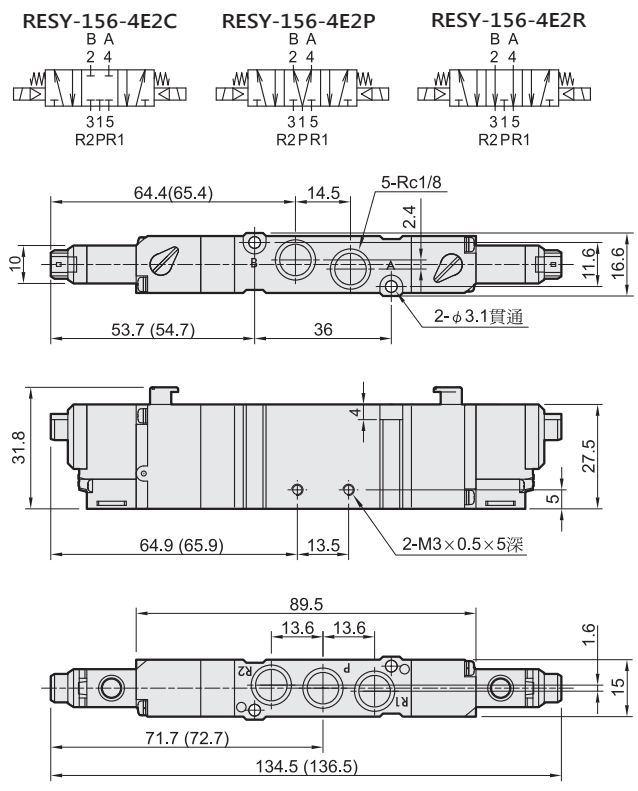

## ● RESY-156電磁閥連座

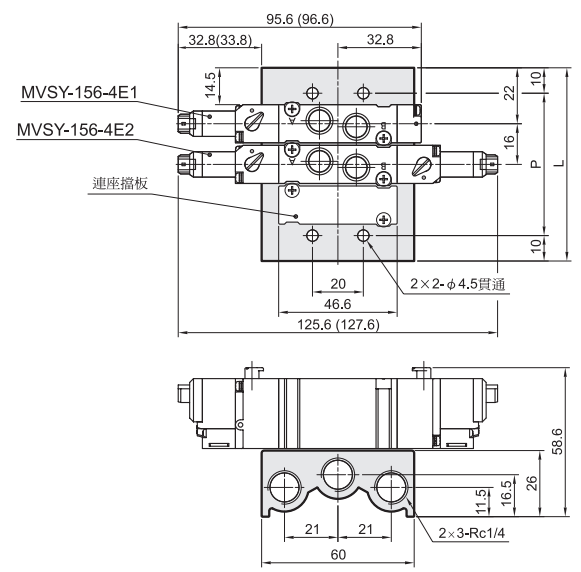

( ): LJ 出線型式尺寸

連座數(N)	P	L
2	40	60
3	56	76
4	72	92
5	88	108
6	104	124
7	120	140
8	136	156
9	152	172
10	168	188

RESY